

Схема приєднання приладів ПВЦ-01/3М АС для роботи з трьома термоперетворювачами опору



Схема приєднання приладів ПВД-01/3М АС для роботи з перетворювачами термоелектричними з компенсацією е.р.с. “холодних спаїв”



Схема приєднання приладів ПВЦ-01/3М АС для роботи з сигналами струму

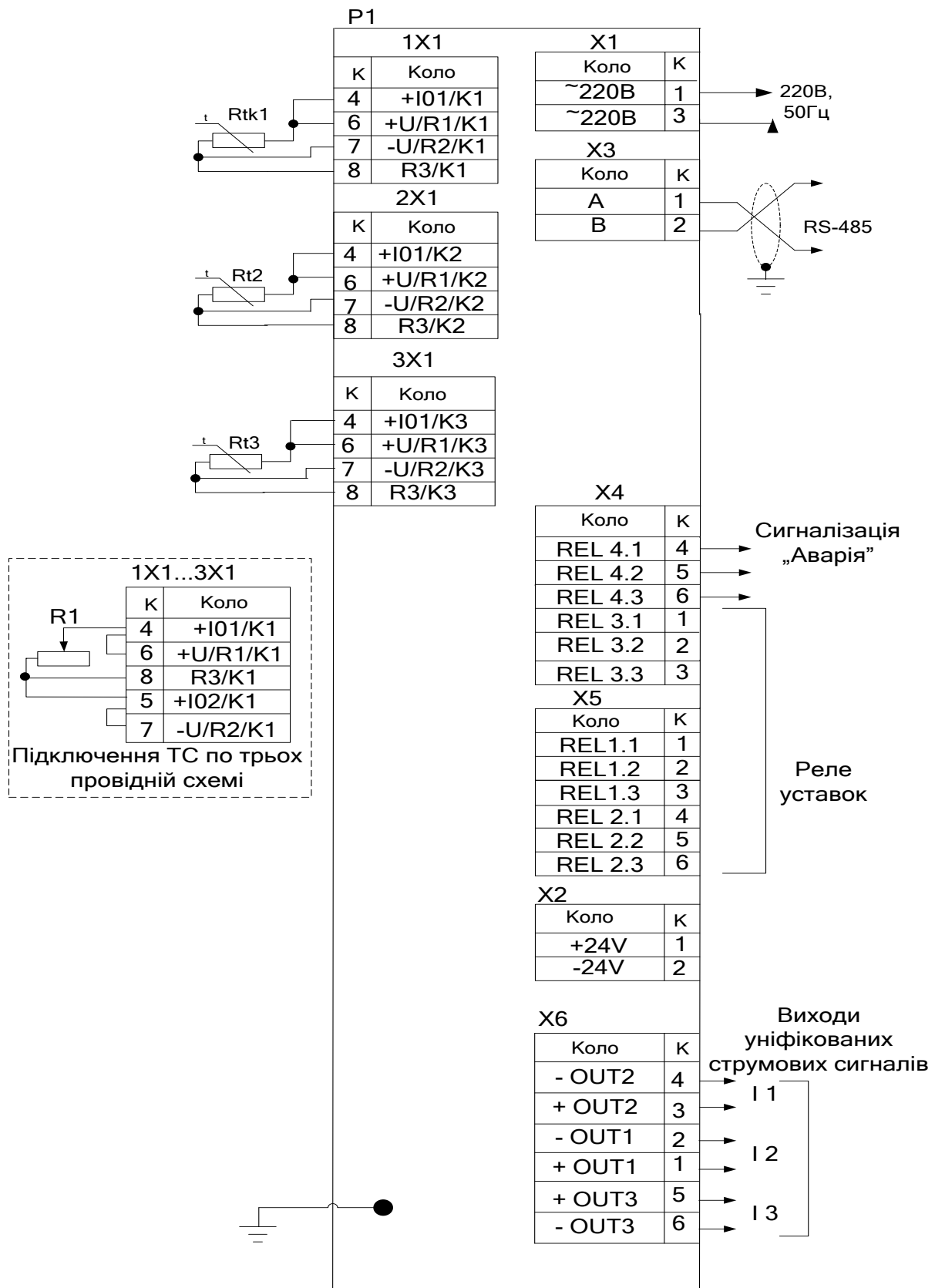

Схема підключення приладів ПВЦ-01/3М АС для роботи зсигналами напруги

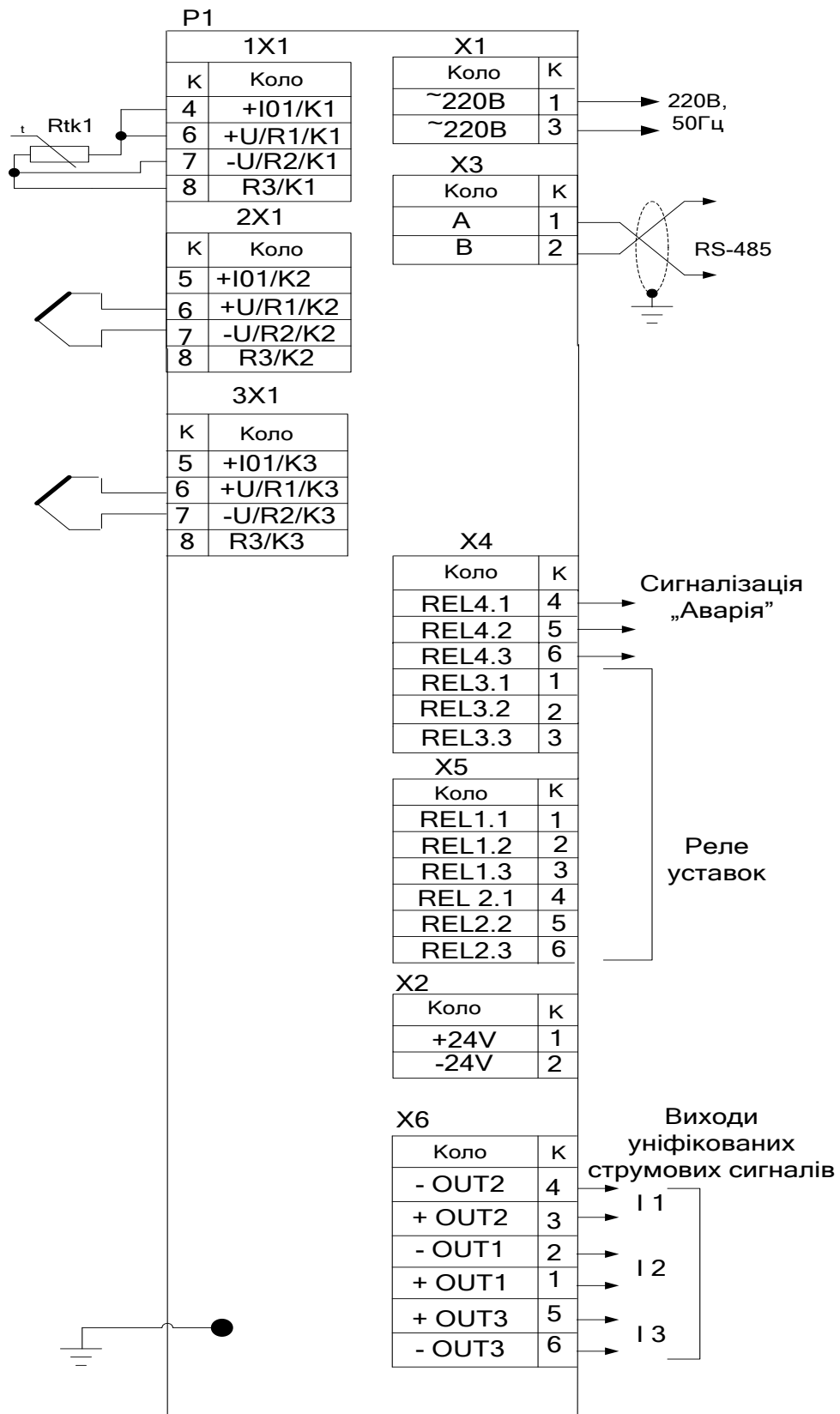
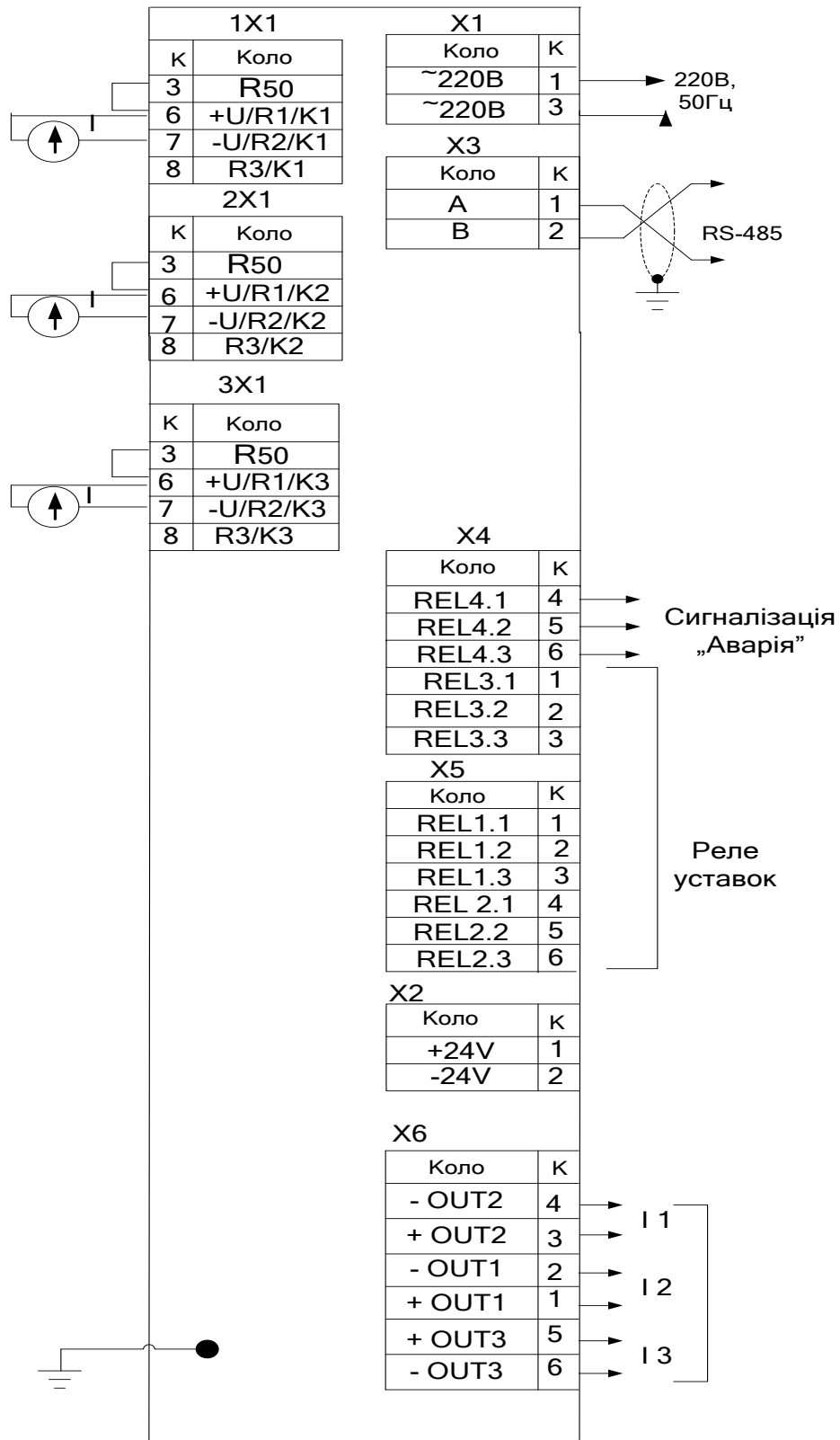